



BYDLENÍ BEROUN



STANDARDY A KLIENTSKÉ ZMĚNY



Kvalitativní standard domu

Základy domu

Základy domu jsou tvořeny vybetonovanými základovými pasy, stěnami z armovaného ztraceného bednění a samonosnou betonovou základovou deskou.

Obvodové a nosné konstrukce

Pro projekt je použita keramická tvárnice POROTHERM 24 P+D. Nosná dělicí stěna mezi jednotlivými řadovými RD je potom vystavěna z akustických keramických tvárnic POROTHERM AKU 25 P+D. Z vnitřní strany domu budou tvárnice omítnuty omítkou, bílý nátěr, z vnější potom bude použit kontaktní zateplovací systém – fasádní polystyren 150mm a fasádní omítka.

Příčky

Příčkové zdivo POROTHERM tloušťky 115 mm, sádrová omítka, bílý nátěr.
V koupelnách a na WC obklady stěn.

Stropy

Přepjatý železobetonový panel 200mm. Hydroizolační vrstva, skladba podlahy 2NP, skladba stropu, vnitřní jádrová omítka.

Okna a dveře

Okna a dveře jsou plastová s izolačním trojsklem, 7 komor. Z vnější strany v odstínu antracit, z vnitřní strany bílá.

Podlahy

Vinylové podlahy v široké paletě odstínů, keramická dlažba

Zdravotechnické instalace

Vana, 2x WC, umyvadla, zařizovací předměty

Dveře Interiér

Plné, částečně prosklené, obložkové zárubně, široká paleta dekorů

Vzduchotechnika

Ventilátor na WC

Vytápění

Elektrokotel napojený na zásobník TUV. Podlahové topení.
Komín vnitřní (kamna jsou součástí dodávky)



Vinylové podlahy

Ve standardu je možné volit vinyl na click, v nadstandardu vinyl lepený.

Kolekce **Economy Vinyl 0,3** a **Economy Vinyl Click 0,3 RIGID** nabízejí 8 zajímavých dekorů s extra širokými lamelami bez fáze a s autentickou povrchovou úpravou Embossing Register, díky které lze podlahu jen stěží odlišit od přírodní, dřevěné.

Dlažby a obklady

Keramické dlažby jsou ve standardu formátu 60x60cm. Keramické obklady jsou standardně ve formátu 30x60cm.

Škály barev a výběry sérií dlažeb ve standardu jsou specifikovány na další straně prezentace. Jedná se o dlažbu od výrobce Abitare řady Trust a Icon.

Na domech A jsou ve standardu umístěny keramické dlažby v místnostech A1.05 (zádveří), A1.3 (WC), A1.04 (hala) a A2.04 (koupelna)

Na domech typu B jsou ve standardu umístěny keramické dlažby v místnostech B1.04 (hala), B1.05 (chodba), B1.03 (komora), B1.02 (WC), B2.04 (koupelna)

Výška soklu je stanovena 6cm, v případě změny je zapotřebí informovat koupelnové studio a pracovníka klientských změn.

Silver



Beige



Brown



Black



Smoke



Dlažba Icon

ABITARE ICON dlažba keramická, mrazuvzdorná, tloušťka - 9 mm, matný povrch dlažby, rektifikovaná, odstínové odchylky V3 rozměry 30x60cm, 60x60cm



beige



black



grey



silver



white

Dlažba Trust

ABITARE TRUST keramická, slinutá dlažba, tloušťka 9 mm, mrazuvzdorná, protisklus R9, rektifikována, odstínové odchylky V3 Rozměry: 60x60cm, 30x60 cm

Sanitární technika

HANSGROHE LOGIS vanová baterie DN15 páková,
nástěnná, chrom



HANSGROHE LOGIS umyvadlová baterie 108mm
stojánková, páková, s odtokovou soupravou, chrom



CONCEPT 100 NEW ruční sprcha
pr. 101mm, s držákem a hadicí,
chrom



Vyobrazení výrobků je pouze informativní. Změny parametrů zboží jsou vyhrazeny.

DOMY A

CONCEPT 100 umývatko
445x360mm s otvorem,
hranaté, bílá alpin



DOMY B

VITRA INTEGRA umývatko 370x220mm,
s otvorem vpravo, s přepadem, bílá



VITRA INTEGRA umývatko
370x220mm, s otvorem vlevo,
s přepadem, bílá



Vyobrazení výrobků je pouze informativní. Změny parametrů zboží jsou vyhrazeny.

CONCEPT 100 klasické umyvadlo 595x480mm s otvorem,
hranaté, bílá alpin

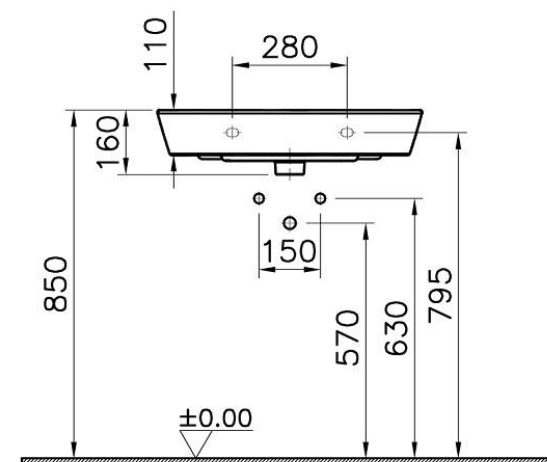
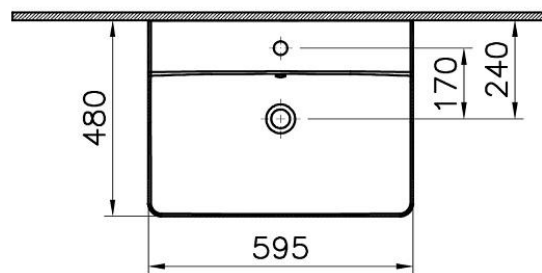

Vyobrazení výrobků je pouze informativní. Změny parametrů zboží jsou vyhrazeny.

CONCEPT 100 vana obdélníková 1700x700x440mm, bez nožiček, akrylát, bílá

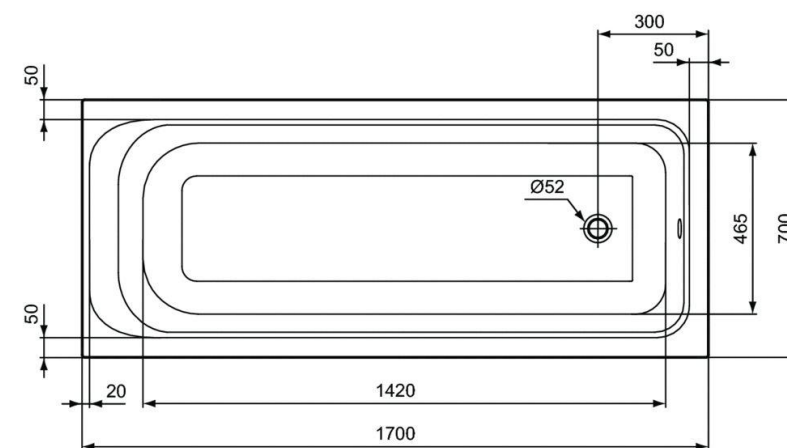
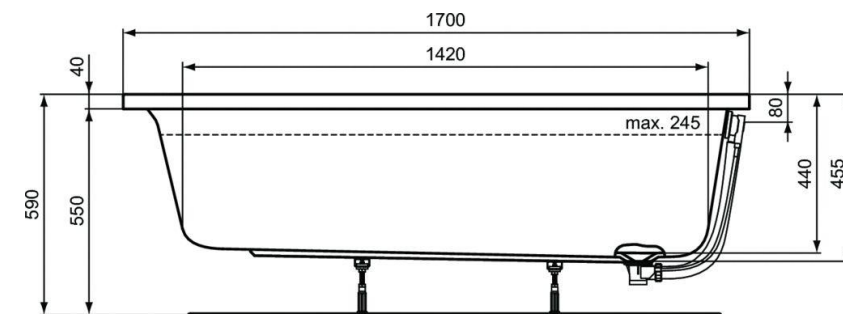

Vyobrazení výrobků je pouze informativní. Změny parametrů zboží jsou vyhrazeny.



CONCEPT SIGMA01 ovládací tlačítko
246x13x164mm, plast, alpská bílá

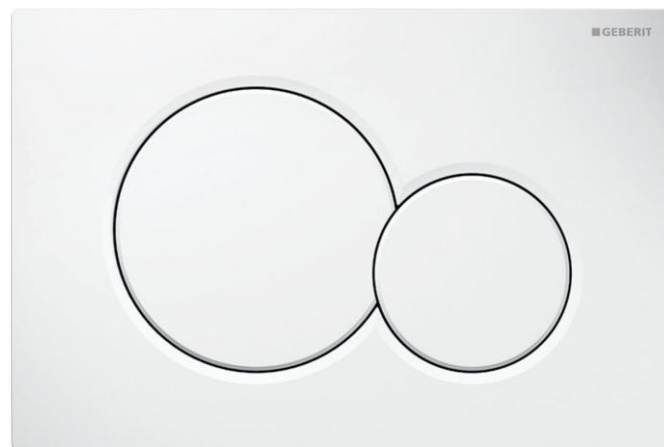

CONCEPT KOMBIFIX předstěnový modul
420x120x1080mm, pro závěsné WC, s nádržkou
Sigma 12cm, ovládání zepředu



Vyobrazení výrobků je pouze informativní. Změny parametrů zboží jsou vyhrazeny.

**VITRA S50 závěsné WC 365x545mm,
celokapotované, hluboké splachování, bílá**

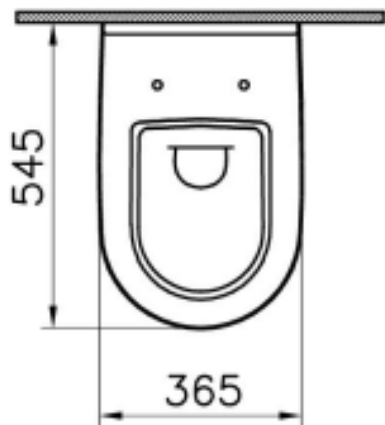

**VITRA S50 WC sedátko 360x445mm,
kovové panty, duroplast, bílá**



Vyobrazení výrobků je pouze informativní. Změny parametrů zboží jsou vyhrazeny.

Interiérové dveře



PLNÁ VARIANTA W01

IMPULS

- Dveře jsou zhotoveny z dřevěného lepeného borovicového rámu obloženého dvěma hladkými HDF deskami s povrchem LAMISTONE CPL / LAMISTONE
- Falcový systém
- Standardní výplň tvoří vrstva se strukturou „medová plástev“.
- Dveře ve standardu jsou ve výběru 3 barev a všechny jsou s plnou výplní.



Obložková zárubeň

POVRCH: LAMISTONE CPL

OŘECH PREMIUM

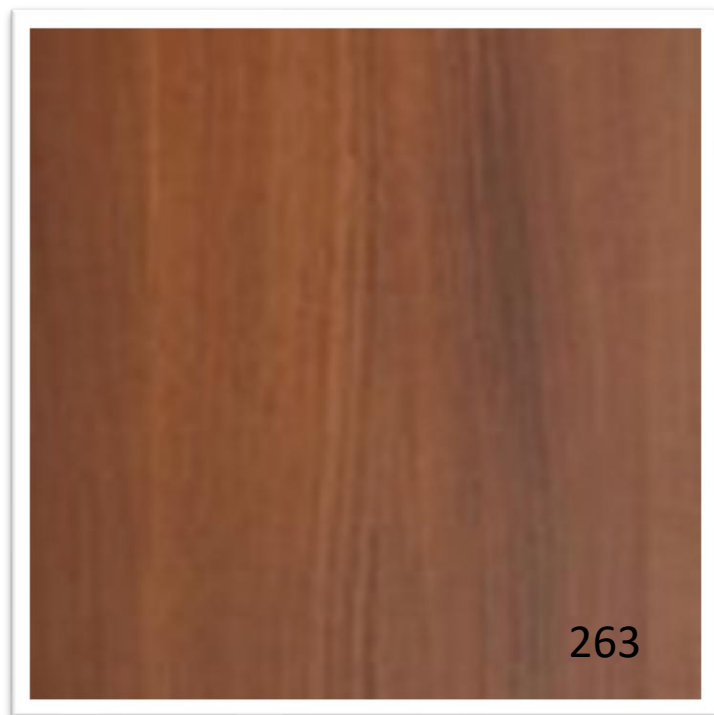

BÍLÁ



WENGE

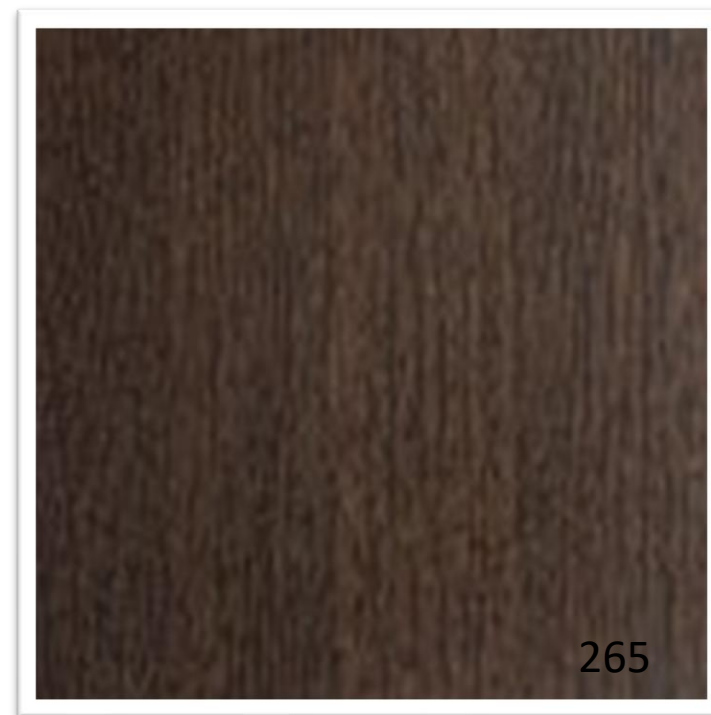

Interiérové kování

COBRA VISION-R NEREZ



WC klička je ve standardu pro dveře do koupelny a na WC.

OBLOŽENÍ SCHODIŠTĚ

Obložení stupnice i podstupnice vinylem s nosem a s olištováním



KRBOVÁ KAMNA



BYDLENÍ BEROUN

STANDARD



Panadero Akita EcoDesign

STANDARD

PANADERO AKITA ECODESIGN

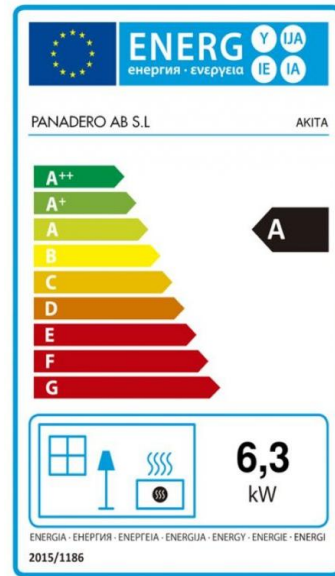
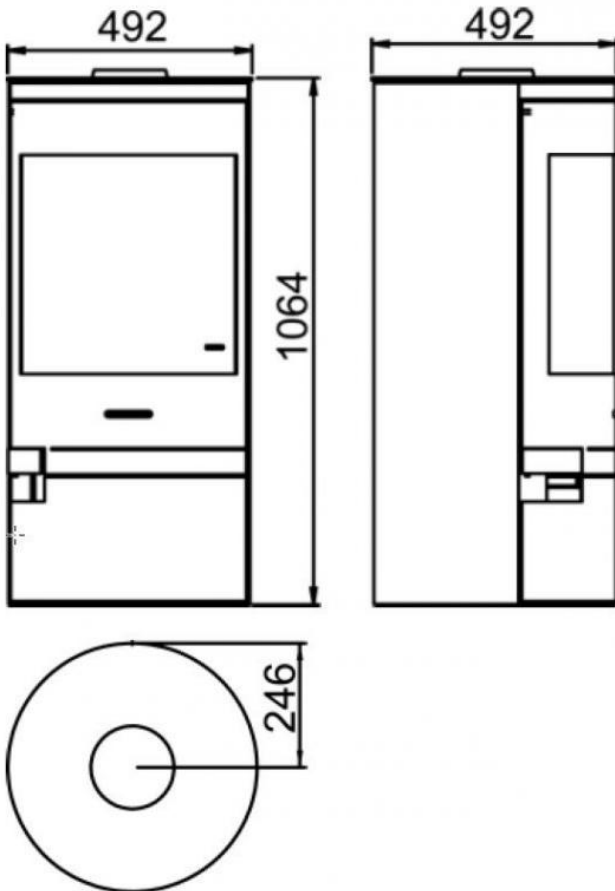

TECHNICKÉ PARAMETRY:

Rozměry výška/šíře/hloubka: 1064/492/492mm

Velikost vstupu do ohniště: 400x380mm

Výstupní průměr z kamen: 150mm

Jmenovitý výkon: 6,3 kW

Rozsah výkonu: 3,9-7,9 kW

Hmotnost: 133 kg

Účinnost: 76,4%

Délka polen: až 50 cm vertikální poloha

System oplachu skla

Vermikulitová spalovací komora

Vytápěcí schopnost až 190 m³

Terciální spalování

Zásobník na dřevo

Dvojitý zámek



NADSTANDARD 1



Jotul F 162, černý lak

Jøtul F 162 / Jøtul F 163

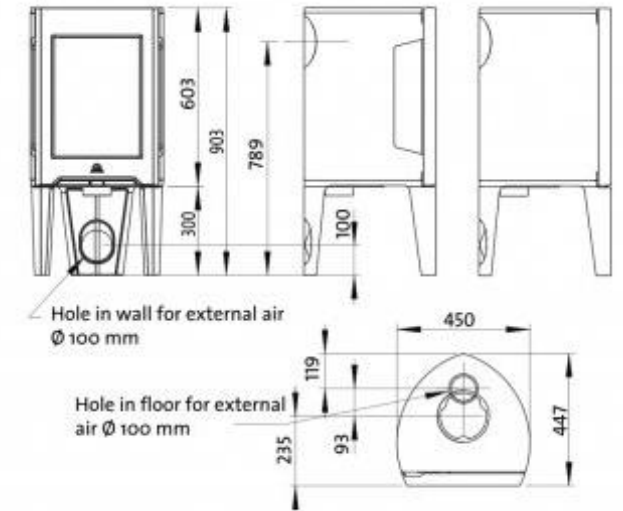

TECHNICKÉ PARAMETRY:

- Rozměry výška/šíře/hloubka: 903/450/447mm
- Výstupní průměr z kamen: 150 mm horní i zadní
- Jmenovitý výkon: 5kW
- Rozsah výkonu: 2,7-7,5 kW
- Hmotnost: 115 kg
- Účinnost: 82%
- Délka polen: až 33cm
- Vytápěcí schopnost: až 225m³
- Externí vývod vzduchu. ANO

NADSTANDARD 2

Jotul F 163 BP



Jøtul F 162 / Jøtul F 163

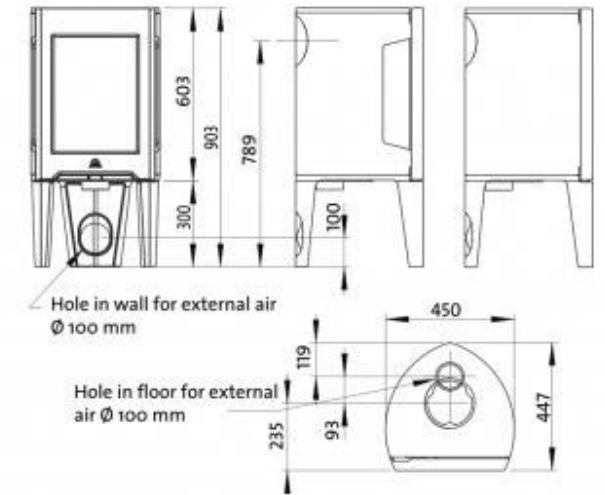

TECHNICKÉ PARAMETRY:

Rozměry výška/šíře/hloubka: 903/450/447mm

Výstupní průměr z kamen: 150 mm

Jmenovitý výkon: 5kW

Rozsah výkonu: 2,7-7,5 kW

Hmotnost: 115 kg

Účinnost: 82%

Délka polen: až 33cm

Vytápěcí schopnost: až 225m³

Koncové prvky elektroinstalace

- provedení v mědi
- zásuvky, vícenásobné zásuvky a vypínače Schneider Electric Sedna (bílá / antracit)
- příprava pro el. rozvody v kuchyni – vývody bez kompletačních prvků – 3 x vývod 230V, 1x světelný okruh, 1x vývod digestoř, 1x vývod 380V
- příprava kabeláže pro venkovní žaluzie u každého okna
- zásuvka pro automat. pračku a sušičku v koupelně
- bez koncových svítidel
- 1x Datové zásuvka ve všech obytných místnostech.
- 1x TV zásuvka ve všech obytných místnostech.



Veškeré obrázky v prezentaci mají pouze informativní charakter a nemusí zobrazovat skutečnou konfiguraci výrobku, materiálu nebo skutečného provedení. Developer si vyhrazuje právo na změny výběru standardu v rámci jeho úrovně. V případě vyřazení z výroby nebo změny některého výrobku si prodávající vyhrazuje právo je nahradit za jiné se srovnatelnými kvalitativními parametry.



BYDLENÍ BEROUN